

ТЕРМОПАК 400 А1

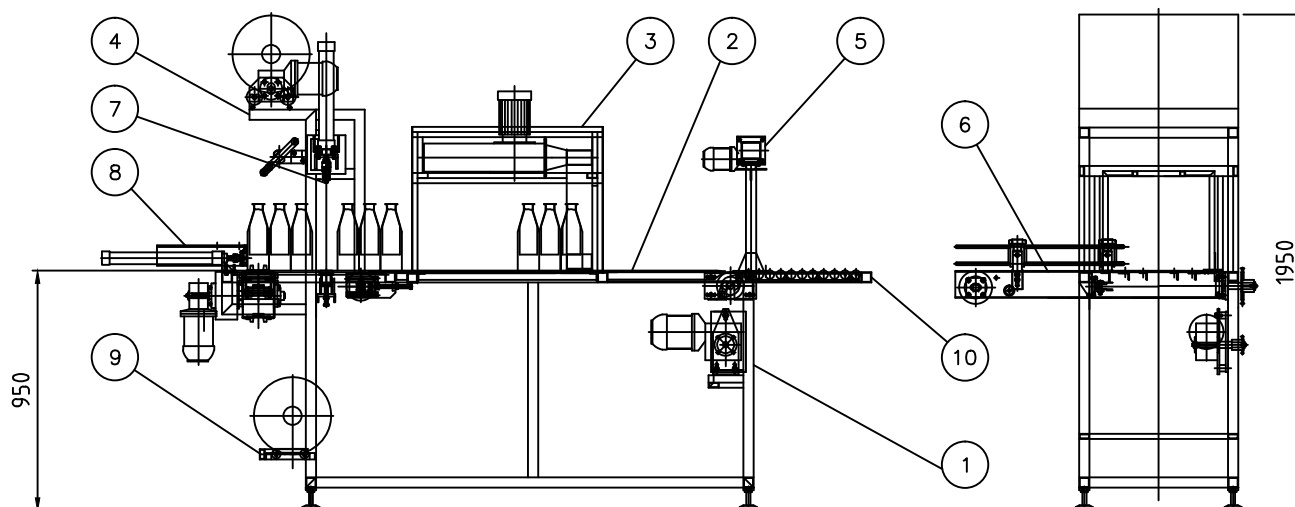

Условные обозначения:

1. Постамент устройства
2. Транспортный конвейер
3. Камера
4. Опора рулона фольги - верхняя
5. Модуль для охлаждения
6. Входной транспортный конвейер
7. Утюг теплосварки
8. Механизм передачи
9. Опора рулона фольги - нижняя
10. Площадь под уклоном

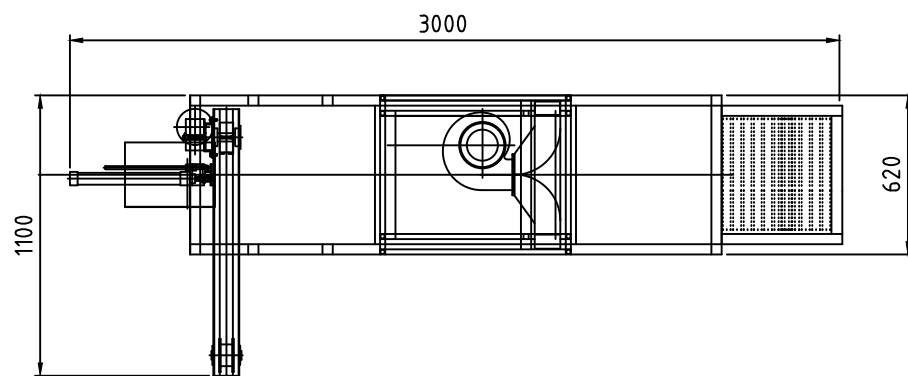

УСТРОЙСТВО ДЛЯ УПАКОВКИ

В ТЕПЛОСЖИМАЮЩУЮСЯ ФОЛЬГУ

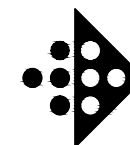

ПАК ПРОМЕТ

KRAGUJEVAC